

割っ太郎カー

コンクリート廃材処理用
4軸ロールクラッシャー搭載
特装車両



抜群の処理能力



世界初

全油圧式



コンピューターによる
完全自動制御



再生プラント以上の
品質の再生碎石

ワンタッチで
ベルコンセット



散水ノズル
標準装備



移動は
普通免許で

OK!



オカダ アイオン 株式会社

割っ太郎カー は、これからの新しいリサイクルを提案します

コンクリート廃材処理用

4軸ロールクラッシャー搭載 特装車両

- 普通免許で運転でき、誰でも廻送が可能 そのため、小規模の現場でも使用できます
- ベルトコンベアーは車体内に完全格納され、稼働時にはセルフローディング機構により簡単にセットアップできます
- 大割ロールと小割ロールは、コンピューターにより自動制御されます
- 駆動動力は車両エンジン直結のPTOによる油圧方式ですから、効率がよく、しかも小型で軽量のクラッシャーを実現しています
- 小割破碎歯は超硬チップをモールドしていますので長寿命です (6~12ヶ月)
大割破碎歯は先端部分に超硬チップを採用し長期にわたり、鋭い破碎力を維持します
- 破碎能力は、同クラス他社の機械を、はるかに凌いでいるばかりでなく、定評の小割ロールによって破碎された製品は、本格的な大型プラントから生産された、碎石以上の品質を誇ります

割っ太郎カー

外観・仕様表

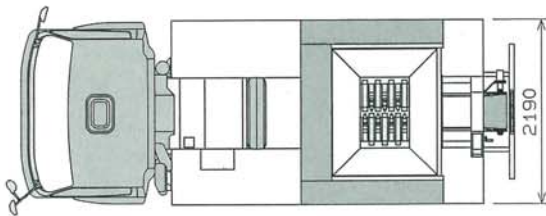

仕 様	DRC-25TR
総 重 量	7,850kg
車 両	4t車両
搭載クラッシャー	2軸大割ロール 2軸小割ロール
駆動方式	高トルク油圧モーター2基
ベルトコンベアー	400mm幅×4m
駆動方式	油圧駆動方式
セットアップ方式	セルフローディング
油圧動力源	PTO駆動油圧ポンプ
処理能力	20~30t/h
ホッパー寸法	1,250mm×1,500mm
投入塊	200mm~250mm (最大400mm) コンクリート

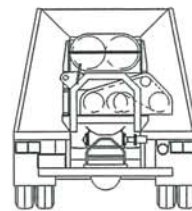
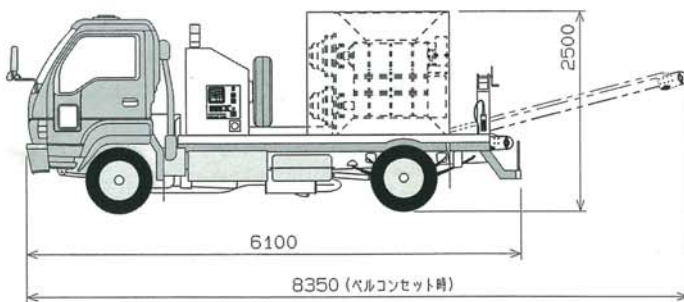

注) この仕様は、予告なく変更する場合があります。

本社 〒552-0022 大阪市港区海岸通4-1-18 06-576-1273 FAX. 06-576-1276
 大阪本店 〒552-0022 大阪市港区海岸通4-1-18 06-576-1261 FAX. 06-576-1260
 東京本店 〒175-0081 東京都板橋区新河岸2-8-25 03-3975-2011 FAX. 03-3979-3477
 営業所 札幌 011-631-8611 ・盛岡 019-638-2791 ・仙台 022-288-8657 ・横浜 045-937-2991
 中部 0584-89-7650 ・北陸 076-291-1301 ・広島 082-871-1138 ・四国 089-971-9791
 九州 092-503-3343 ・海外事業部 06-576-1268



オカダ アイオン 株式会社