

AIR TOOLS



ビット・ロッド

さく岩機用

テーバークービット



	G 寸法(mm)
19H用	26, 28, 30, 32, 34, 36
22H用	28, 30, 32, 34, 36, 38, 40, 42, 44

テーバークロスビット



	G 寸法(mm)
19H用	26, 28, 30, 32, 34, 36
22H用	28, 30, 32, 34, 36, 38, 40, 42, 44, 50, 55, 60, 65

親子ビット(セット)

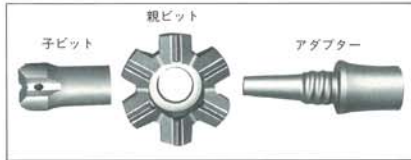

G 寸法(mm)
60, 65, 70, 80, 90, 100, 120, 130, 150

※130, 150は別売専用ロッド使用

テーバークロッド



シャンク寸法(mm)	全長(mm)
19H×83(S), 108(L)	600~2700
22H×83(S), 108(L)	600~5500

油圧・空圧クローラードリル用

各サイズあります。

X型ビット



ボタンビット



中間ロッド



ジョイントスリーブ



シャンクロッド



ホース・ホースカップリング

各サイズあります。 ロックホース・ゴムホース等、各種の油圧・空圧ホースを取揃えております。

ホースクランプ



ホースナット



Wスパット



オカダ アイオン 株式会社

- 本社 ☎552 大阪市港区海岸通4-1-18 ☎06-576-1273 (FAX.06-576-1276)
- 大阪本店 ☎552 大阪市港区海岸通4-1-18 ☎06-576-1261 (FAX.06-576-1260)
- 東京本店 ☎175 東京都板橋区新河岸2-8-25 ☎03-3975-2011 (FAX.03-3979-3477)
- 仙台営業所 ☎983 仙台市若林区卸町東5-2-33 ☎022-288-8657 (FAX.022-288-8689)
- 盛岡営業所 ☎020 岩手県盛岡市東見前4-54 ☎0196-38-2791 (FAX.0196-38-2755)
- 札幌営業所 ☎063 札幌市西区山の手2条1-4-22 ☎011-631-8611 (FAX.011-631-8780)
- 中部営業所 ☎503 大垣市浅中3-131-1 ☎0584-89-7650 (FAX.0584-89-7665)
- 北陸営業所 ☎921 金沢市間明町2-99 ☎0762-91-1301 (FAX.0762-91-1602)
- 九州営業所 ☎816 福岡県大野城市瀬笠川3-2-16 ☎092-503-3343 (FAX.092-504-0092)
- 広島営業所 ☎731-01 広島市安佐南区西原9-6-18 ☎082-871-1138 (FAX.082-871-1157)

エアーツール

オカダ アイオン

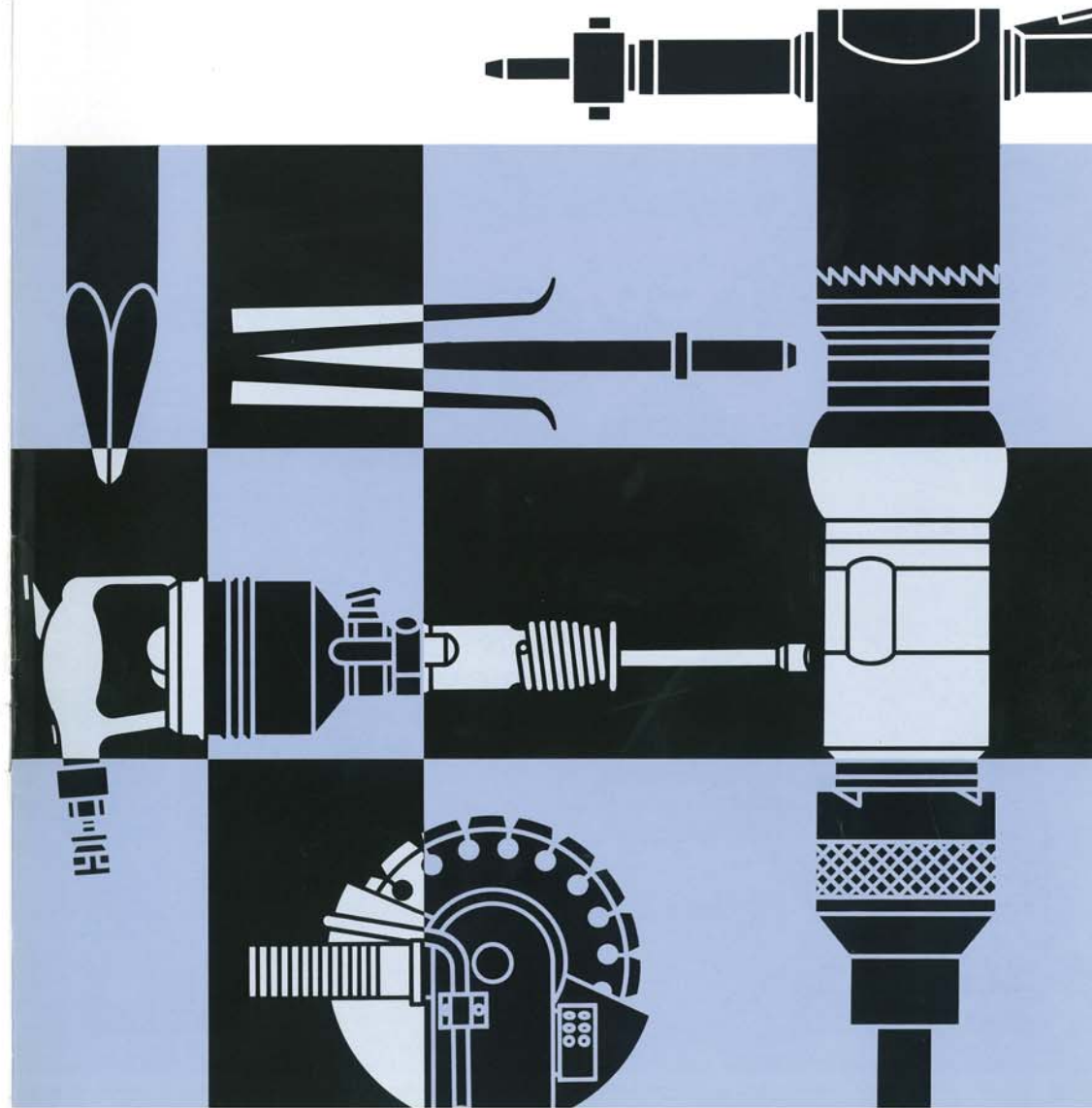

油圧ハンドブレイカー

強力パワー、低騒音、低振動。
お手持ちのミニショベルにホースを取付けるだけで、高能率なブレイカー作業が行えます。

	重量 (タガネなし) (kg)	全長 (タガネなし) (mm)	打撃数 (b.p.m.)	使用流量 (ℓ/min)	作動油圧 (kgf/cm ²)	ホース径 (φmm)
H-30	16	556	1800	15~20	80~100	13
H-50S	24.3	635	1800	15~25	100~120	13
H-60	31	646	1400	20~30	80~100	13

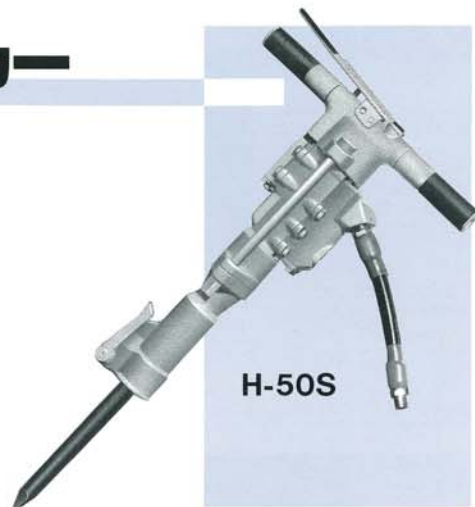

H-50S

コンクリートブレイカー

強力、軽量、コンクリートブレイカーのスタンダード。

	重量 (タガネなし) (kg)	全長 (タガネなし) (mm)	打撃数 (b.p.m.)	空気消費量 (m ³ /min)	ホース径 (φmm)
CB-10	15.5	490	1350	1.0	19
CB-20/CB-2000	19	545	1180	1.45	19
CB-30	29	594	850	1.3	19

各メーカー取扱っています。

防音カバー SP1型 (実用新案申請中) CB20・CB30用

作業時に、足もとが見やすい
スリムタイプ。耐久性も抜群
です。

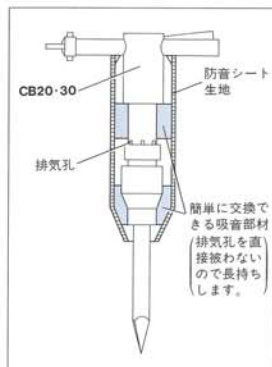

CB-30



ピックハンマー

片手ハンマーのスタンダード。

	重量 (kg)	全長 (mm)	打撃数 (b.p.m.)	空気消費量 (m ³ /min)	ホース径 (φmm)
CA-7	7.5	460	1250	0.9	19



CA-7

チッパー

小回りのきく片手ハンマー。
足もとの悪い場所、狭い場所に最適。

	重量 (タガネなし) (kg)	全長 (タガネなし) (mm)	打撃数 (b.p.m.)	空気消費量 (m ³ /min)	ホース径 (φmm)
AA-75SP	6.3	332	2000	0.5	12.7
AA-3P	6.2	360	2000	0.55	12.7
AC-3P	6.8	450	1980	0.8	12.7

各メーカー取扱っています。

AA-75SP



AC-3P

AAタイプ

ACタイプ

ダルダ (油圧クサビ破碎機)

油圧ジャッキによる「くさび」方式なので、無振動、無騒音のクリーンな破碎ができます。
発破の使えない時や、ブレイカーの使えない時も活躍します。

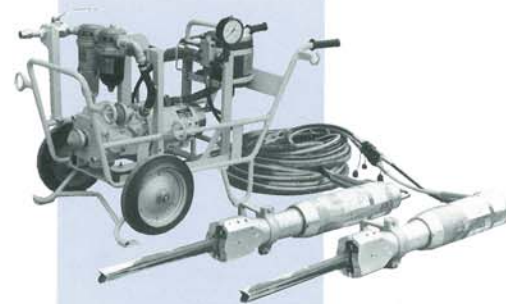

※写真は2連仕様

	シリンダー本体					ポンプユニット			
	重量 (kg)	全長 (mm)	穿孔径 (φmm)	最低穿孔長 (mm)	割出力 (ton)	空気消費量 (m ³ /min)	油圧ポンプ 吐出量 (ℓ/min)	油圧 (kgf/cm ²)	台車重量 (kg)
C-2	20	750	30	270	350	2.7	5.3	500 (常用)	113
C-3	25	960	34	430	450				
C-5	36.5	1290	42	640	635				
C-11S	36	1390	46	630	560				

シンカー

重量、打撃力とも手持ち機に最適。

	重量 (kg)	全長 (mm)	空気消費量 (m ³ /min)	ホース径 (φmm)	使用ロッド (mm)
TY-62	13	495	1.9	19	19H、22H
TY-16	16.5	555	2.3	19	22H
TY-24C	23.5	580	2.9	19	22H

H：六角中空鋼 上記仕様は風式で表示しています。

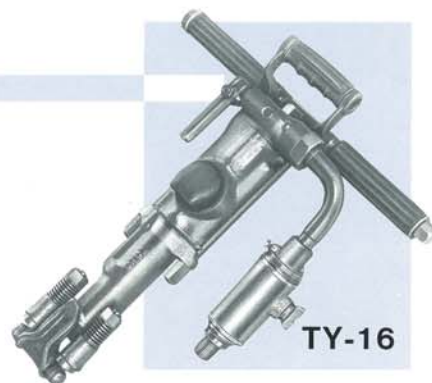

TY-16

ミニシンカー

持ち運びが便利な超小型・軽量設計。
一段とパワーアップした強力な穿孔力。
白ろう病を予防する防振ハンドル。
右回転なのでコンクリートドリル・ケミカルアンカー・アンカーボルト作業にも最適。

	重量 (kg)	全長 (mm)	空気消費量 (m ³ /min)	ホース径 (φmm)	使用ロッド (mm)
SS-50	6.5	420	0.7	13	専用ロッド

穿孔径		
インサート式 (mm)	テーパー式 15Tロッド (mm)	テーパー式 19Tロッド (mm)
13~22	20、21、22	24~50 ※40mm以上は アダプター使用



SS-50

レッグドリル

ドリルとレッグのバランスがよく、安定した高能率穿孔ができます。

	重量 (kg)	機体全長 (mm)	空気消費量 (m ³ /min)	ホース径 (φmm)	使用ロッド (mm)
TY-16LD	26.5	550	2.3(B)・2.1(W)	19(B)・12.7(W)	22H×83、108
TY-24LD	36.5	645	2.9(B)・2.7(W)	19(B)・12.7(W)	22H×83、108

B：風式、W：湿式



TY-16LD

アングルカッター

小型軽量で耐久性に優れ、連続運転などのハードな作業にも威力を発揮します。

	重量 (kg)	全長 (mm)	ダイヤモンド ホイール寸法 (mm)	最大切込 深さ (mm)	空気消費量 (m ³ /min)	カップロッド 取付ネジ (P.T.)	ホース径 (φmm)
NAG-4C	1.8	230	100×20×1or2	20	0.6	3/8	12.7
NAG-7MC	3.6	265	180×25.4×2	45	1.2	3/8	12.7



エアーカッター

強力な切断力。
連続運転などのハードな作業にも威力を発揮し、作業能率を向上させます。

	重量 (kg)	全長 (mm)	全高 (mm)	全幅 (mm)	ダイヤモンド ホイール寸法 (mm)	最大切込 深さ (mm)	空気消費量 (m ³ /min)	ホース径 (φmm)
NAC-4	3.1	240	165	170	110×20 ×1or2	34	0.8	12.7
NAC-8	6.3	310	210	240	205× 25.4×2	70	1.2	12.7



インパクトレンチ



自動車用、産業用、各種取扱っています。













ダイヤモンドホイール



カッター用ダイヤモンドホイールも各種取扱っています。

上記以外の各種エアーツールも取扱っています。

ブレーカー用タガネ(手持式)

適用機種	品名	全長(mm)	幅(mm)	シャンク寸法(mm)
CA-7 CB-10	チスタガネ 	400、450 600、800 1000、1500		26.0φ×80
	ルートカッター 	450	75	
	スベード 	450 410	90 140	
CB-20	チスタガネ 	400、450 600、1000		30.0φ×87
	ルートカッター 	490 430	75 100 (ジョイント式) (一体式)	
	ブレーカー用セリ矢 	450	36φ	
CB-30	チスタガネ 	470、600 1000		35.0φ×87
	ルートカッター 	490 430	75 100 (ジョイント式) (一体式)	
	ブレーカー用セリ矢 	450	42φ	
チッパー	チスタガネ 	250、300 350、400 450、500 600		丸込 17.5φ×60 角込 14.7H×60
	チッパー用ビシャン ロッド 		ビシャン 	5刃 4刃 17.5φ×60

六角軸ドリルビット



電動用

石材用、コンクリート用はチップの形状が異なりますのでご指示ください。

径(mm)	全長	
	標準(mm)	特注(mm)
10.0-42.0	280、505	240、420

セリ矢



各サイズあります。

ブレーカー用セリ矢

ミニシンカー用セリ矢



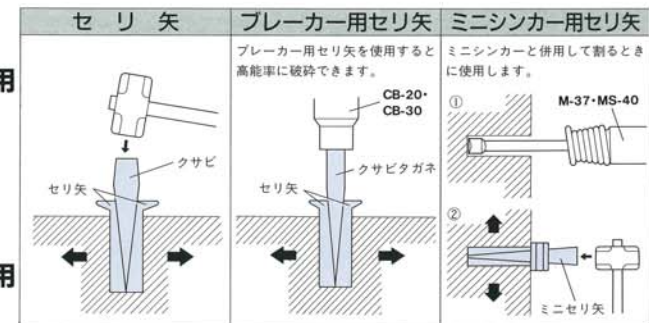

セリ矢



ブルポイント



刃先形状

適用機種	H-45 (日立) #8500(マキタ) CH-420(リョービ) HM-17A(東芝)	PH-40(日立) EH-50C(三菱)	PH-55A(日立) #8900S(マキタ) EH-60C(三菱) CH-481(リョービ) HM-21A(東芝)	PH-65A(日立) #8900N(マキタ) EH-70C(三菱) HM-30A(東芝)	PH-85(日立) #8600(マキタ)
シャンク形状					
全長(mm)	280、450	280、450	320、450	410	310